

MANIPULACION PORTAMANGUETAS

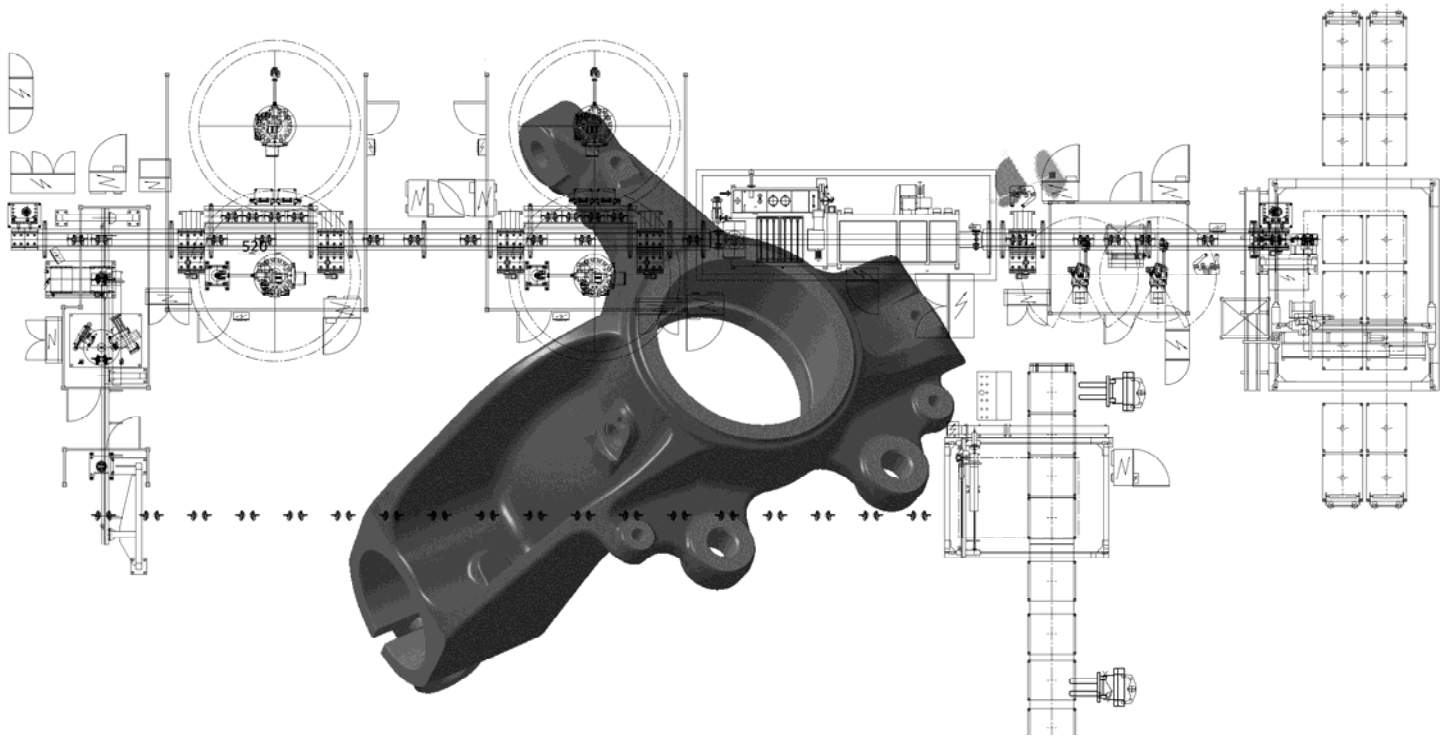

Implantación mecanizado portamanguetas

SECUENCIA DE OPERACIONES		NIVEL DE AUTOMATIZACIÓN
1	Despaletizado piezas brutas	Automático
2	Control diámetro rodamiento	Automático
3	Carga/descarga de máquinas	Automático
4	Control de diámetros y roscas (visión)	Automático
5	Paletizado piezas acabadas	Automático



Pórtico despaletizado portamanguetas

ESPECIFICACIONES TÉCNICAS

Peso/Tamaño pieza: 3

Diversidad: 1

Dimensión línea: 45X25m

Datos de producción

TC: 18 seg.pareja

Nº Turno: 3

Control de proceso

- Diámetro alojamientos
- Presencia de orificios y roscas (visión).
- Marcaje y trazabilidad.

EQUIPOS DESTACABLES

- Robots antropomórficos.
- Equipos visión.
- Pórticos servocontrolados.
- Transportador de rodillos GAINDU.